

Ref. 872 - Fun Ball

**+12**  
meses

## Informações Gerais

Informaciones Generales

**As pilhas incluídas no dispositivo de som são destinadas apenas a demonstração do funcionamento do brinquedo no ponto de venda e devem ser trocadas quando estiverem fracas.**

La pila incluida en el dispositivo de sonido está destinada sólo para la demostración del juguete en el punto de venta y debe ser reemplazada cuando este agotada.

### **1** TROCA DE PILHAS

Cambio de pilas

#### **1.1 Retire o parafuso da tampa e substitua as 3 pilhas LR44.**

Retire el sonido de la tampa y cambie as 3 pilas LR44.

#### **1.2 Recoloque a tampa e o parafuso.**

Vuelva a colocar la tapa y el tornillo.

#### **1.3 Certifique-se que esteja bem fechada antes de entregar à criança.**

Asegúrese de que esté bien cerrado antes de dárselo el niño.

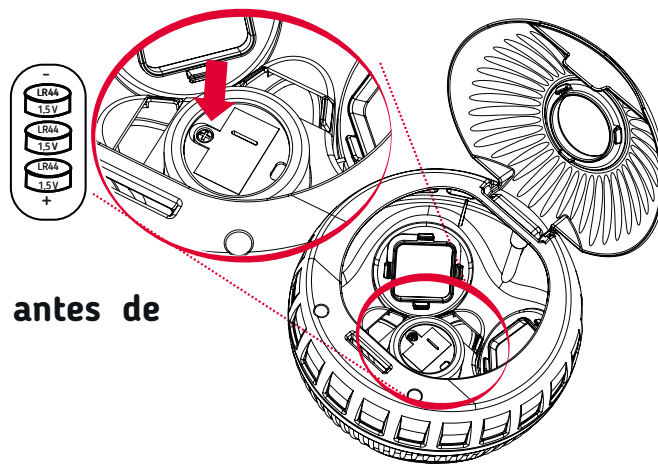

BATERIAS NÃO RECARREGÁVEIS

## **ADVERTÊNCIA!**

- AS PILHAS NÃO PODEM SER RECARREGADAS (3 PILHAS LR44);
- A TROCA DE PILHAS DEVE SER REALIZADA POR UM ADULTO;
- OS DIFERENTES TIPOS DE PILHAS E BATERIAS, NOVAS E USADAS, NÃO PODEM SER MISTURADAS;
- SÓ DEVEM SER USADAS PILHAS E BATERIAS DO TIPO RECOMENDADO OU SIMILAR;
- AS PILHAS E BATERIAS DEVEM SER COLOCADAS RESPEITANDO A POLARIDADE;
- AS PILHAS E BATERIAS DESCARREGADAS DEVEM SER RETIRADAS DO BRINQUEDO;
- OS TERMINAIS DE UMA PILHA OU BATERIA NÃO PODEM SER COLOCADOS EM CURTO-CIRCUITO.

**ATENÇÃO!** CUIDADO COM O RISCO DE INGESTÃO DA PILHA/BATERIA.

PILA NO RECARREGABLE

### **ADVERTENCIA!**

- LAS PILAS NO DEBEN RECARGARSE (3 PILAS LR44);
- EL CAMBIO DE LAS PILAS/BATERIAS DEBE SER REALIZADO POR UN ADULTO;
- DIFERENTES TIPOS DE BATERIAS NUEVAS Y UTILIZADOS NO DEBEN MEZCLARSE;
- ÚNICAMENTE PILAS DEL TIPO DEBEN UTILIZARSE RECOMENDADO O SIMILAR;
- LAS PILAS SE DEBEN COLOCAR RESPETANDO LA POLARIDAD;
- LAS PILAS Y BATERIAS DEBEN ESTAR DADOS DE ALTA RETIRARSE DEL JUGUETE;
- LOS TERMINALES DE UNA BATERIA O LA BATERIA NO DEBEN SER CORTOCIRCUITADOS.
- **ATENCIÓN!** PRECAUCIÓN CON EL RIESGO DE INGESTIÓN DE LA PILA / BATERIA.